

23 amorces verses + ren-verses + in-verses

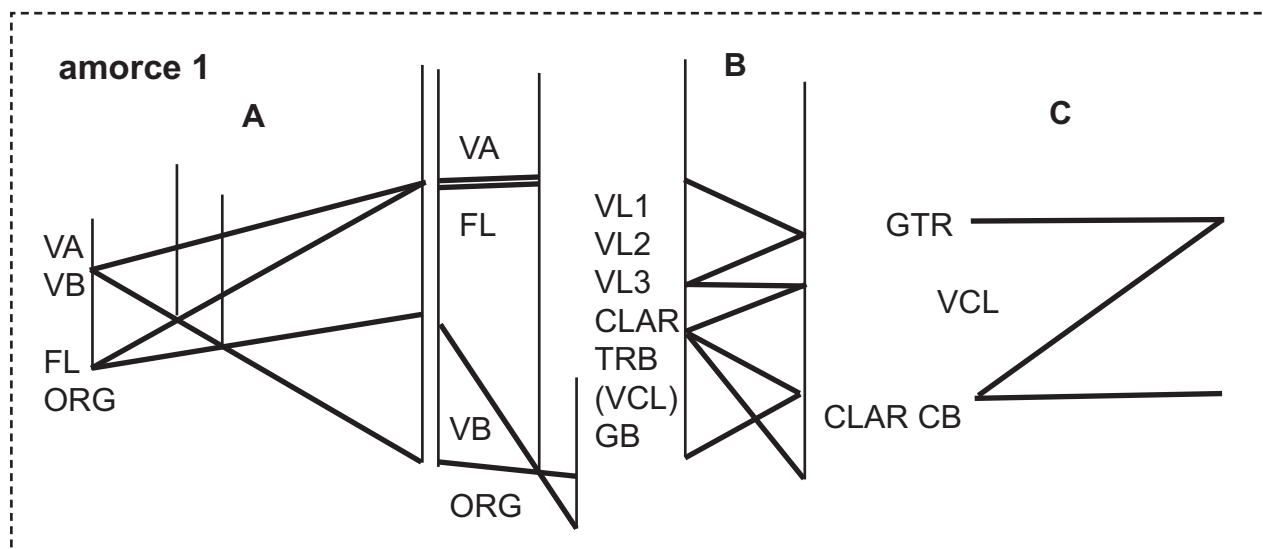

Verse, re-verse, in-verse ?

Quand les musiciens se choisissent pour interagir les comportements, ça, forme un groupe où reste les autres. Ces autres forment le reflet ou le renversement du 1er groupe A. Membres du groupe B choisis par non-choix. Le 1er groupe A qui est ici : voix alto + voix basse + flûte + orgue. Le groupe complémentaire B est groupé par la première alliance qui fait des autres restants, la 2de alliance. Ici : violon 1, 2 et 3, clarinette, trombone, guitare basse, le violoncelle est ici versatile. Puisque dans cette 1ère amorce, il fait d'abord partie du groupe C de 3 membres qui appuie le 1er groupe A comme appogiature. Les groupes A « verse » et B « renverse » jouent par alternance, le groupe C joue par « ornementation » sur les 2 autres.

LLL rythmiquement se suffit de « la rythmique du chant », celle qui additionne à la suite des durées sans conteneur, contrairement à « la rythmique de la danse » qui dans un conteneur bouclé opère ses divisions en nombre de pulsations. 3 pour valser, 4 pour piétiner, 5 pour se lâcher à 6 et 7 pour commencer à danser, etc. Voici ci-dessous la manière la + simple d'écrire pour déchiffrer un rythme à danser. 3 figures de 5 où les coups sont 1. sur ou 2. entre la pulsation. Ce qui suffit pour former sa présence + ou - forte.

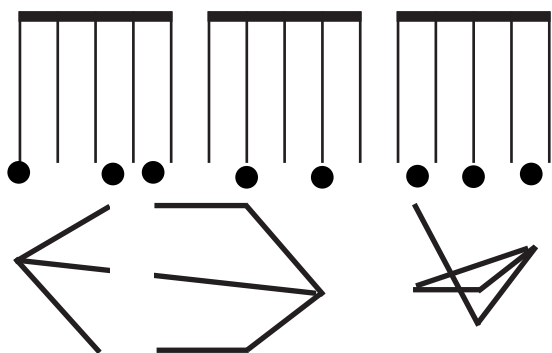

Rythmisation (pour passer du rythme chant au rythme de la danse) **d'une attitude LLL pour l'éphémèrôder**, c'est-à-dire changer le rythme de la boucle à chaque répétition de la boucle par changer de place 1 seul élément à la fois (pour commencer).